

本体価格(税別) 26,300円

短縮コード 02382

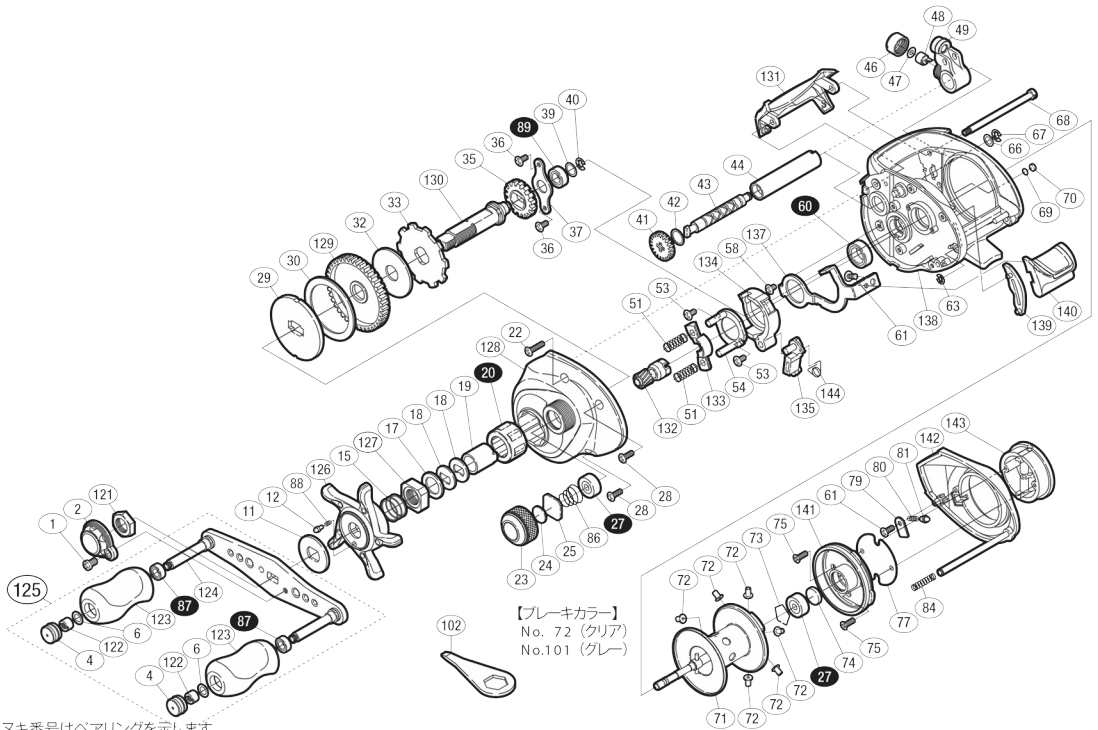

※白抜き番号はベアリングを示します。

調整座金類に関しましては、必ずしも分解図中の表現と一致しない場合がございますので、ご了承ください。(商品により使用している場合とそうでない場合がございます。)

ムサシ オーバーホール作業用資料: リールのメンテは "ムサシ オーバーホール" で検索

| 部品番号 | 部品名 | 本体価格(税別) |
|------|------------------|----------|
| 1 | 固定ボルト | 50 |
| 2 | リテーナー | 300 |
| 4 | ハンドルキャップ | 300 |
| 6 | 座金 | 50 |
| 11 | スタードラッグ音出し板 | 100 |
| 12 | 音出しシピン | 100 |
| 15 | スタードラッグパネ | 200 |
| 17 | スタードラッグスパーサー | 100 |
| 18 | メインギヤ座金 | 100 |
| 19 | ローラークラッチインナーチューブ | 500 |
| 20 | ローラークラッチベアリング | 1,500 |
| 22 | 固定ボルト | 50 |
| 23 | スプールドラッグツマミ | 800 |
| 24 | スプールドラッグ座金 | 50 |
| 25 | スプールドラッグ座金 | 50 |
| 27 | SARB(φ3×φ10×4) | 1,200 |
| 28 | 固定ボルト | 50 |
| 29 | スタードラッグ板 | 300 |
| 30 | スタードラッグ座金 | 300 |
| 32 | スタードラッグ座金 | 300 |
| 33 | ストッパーギヤ | 500 |
| 35 | クロスギヤ | 200 |
| 36 | 固定ボルト | 50 |
| 37 | メインギヤ軸固定板 | 200 |
| 39 | 座金 | 50 |
| 40 | E形止メ輪 2.5 | 50 |
| 41 | クロスギヤ | 200 |
| 42 | 座金 | 50 |
| 43 | クロスギヤ軸 | 1,000 |
| 44 | レベルワインドパイプ | 100 |
| 46 | レベルワインド受け | 100 |

| 部品番号 | 部品名 | 本体価格(税別) |
|------|------------------------|----------|
| 47 | 座金 | 50 |
| 48 | クロスギヤピン | 200 |
| 49 | レベルワインド組 | 800 |
| 51 | クラッチヨークパネ | 50 |
| 53 | 固定ボルト | 50 |
| 54 | クラッチカム押サエ板 | 200 |
| 58 | 固定ボルト | 50 |
| 60 | ARB(φ8×φ12×3.5) | 1,200 |
| 61 | 固定ボルト | 50 |
| 63 | E形止メ輪 1.5 | 50 |
| 66 | 座金 | 50 |
| 67 | E形止メ輪 2 | 50 |
| 68 | レベルワインドガイド | 300 |
| 69 | 座金 | 50 |
| 70 | 本体枠当たり座金 | 50 |
| 71 | スプール組 | 4,000 |
| 72 | ブレーキカラー(クリア) | 100 |
| 73 | ベアリング抜け止め | 50 |
| 74 | スプール輪当たりB | 50 |
| 75 | 固定ボルト | 50 |
| 77 | ブレーキツマミ調整座金 | 100 |
| 79 | 音出しシピン固定板 | 50 |
| 80 | 音出しシパネ | 50 |
| 81 | 音出しシピン | 100 |
| 84 | タンバーパネ | 50 |
| 86 | メカニカルブレーキユルミ止メパネ | 100 |
| 87 | ボールベアリング(4×7×2.5 SARB) | 1,200 |
| 88 | 音出しシパネ | 100 |
| 89 | ボールベアリング(5×9×3 SARB) | 1,200 |
| 121 | ハンドル固定ナット | 200 |
| 122 | ニギリ固定ナット | 100 |

| 部品番号 | 部品名 | 本体価格(税別) |
|------|--------------|-----------|
| 123 | ハンドルニギリ | 1,000 |
| 124 | ハンドル | 2,000 |
| 125 | ハンドル組 | 6,000 |
| 126 | スタードラッグ | 600 |
| 127 | スタードラッグ固定ナット | 200 |
| 128 | 本体A | 2,000 |
| 129 | メインギヤ | 2,000 |
| 130 | メインギヤ軸 | 800 |
| 131 | レベルワインドガード | 500 |
| 132 | ピニオンギヤ | 1,000 |
| 133 | クラッチヨーク | 200 |
| 134 | クラッチカム | 200 |
| 135 | クラッチツメ | 300 |
| 137 | クラッチプレート | 400 |
| 138 | 本体枠 | 4,500 |
| 139 | クラッチレバー受け(B) | 100 |
| 140 | クラッチレバー | 500 |
| 141 | 本体枠B受け組 | 1,200 |
| 142 | 本体B | 1,000 |
| 143 | ブレーキツマミ組 | 800 |
| 144 | クラッチツメパネ | 100 |
| 101 | ブレーキカラー(グレー) | (付属品) 100 |
| 102 | リールレンチ | (付属品) 200 |
| *F01 | リール袋 | (付属品) 400 |
| TRST | 取扱説明書 | (付属品) 100 |
| BNKI | 分解図 | (付属品) 100 |
| OIL1 | パンタムオイル | (付属品) 300 |