

OCEA CONQUEST LIMITED 200HG 201HG 200PG 201PG

取扱説明書 SHIMANO

この度はシマノ製品をお買い上げいただき、まことにありがとうございます。
本製品の機能を十分に引き出し、末永くご愛用いただくためにも、使用前にこの取扱説明書をお読みいただき、リール同様大切に保存して下さるようお願い申し上げます。

P-001

株式会社シマノ全国サービスネット

株式会社シマノ 埼玉営業所
〒362-0043 埼玉県上尾市西宮下3-194-1 TEL.(048)772-6662

株式会社シマノ 東京営業所
〒143-0013 東京都大田区大森南1-17-17 TEL.(03)3744-5656

株式会社シマノ 名古屋営業所
〒454-0012 愛知県名古屋市中川区尾頭橋2-6-21 TEL.(052)331-8666

株式会社シマノ 大阪営業所
〒590-8577 大阪府堺市堺区老松町3丁77番地 TEL.(072)223-3920

株式会社シマノ 中四国営業所
〒700-0941 岡山県岡山市南区青江6-6-18 TEL.(086)264-6100

株式会社シマノ 九州営業所
〒841-0048 佐賀県鳥栖市藤木町4-6 TEL.(0942)83-1515

株式会社シマノ 釣具事業部
本社：〒590-8577 大阪府堺市堺区老松町3丁77番地

●商品の性能・スペック、カタログ、イベントやアフターサービスなどに関するお問い合わせ
フリーダイヤル ☎0120-861130 (ハローイサオ) をご利用ください。
受付時間：AM9:00~12:00・PM1:00~5:00 (土・日・祝日除く)

■シマノホームページ アドレスは <http://www.shimano.com> です。
新製品情報・釣り情報など、フィッシングライフに役立つ、シマノならではのオリジナル情報を発信しています。また、カタログのお申し込みも受け付けています。

■各部の名称と特徴 ※200HGのイラストで説明しています。

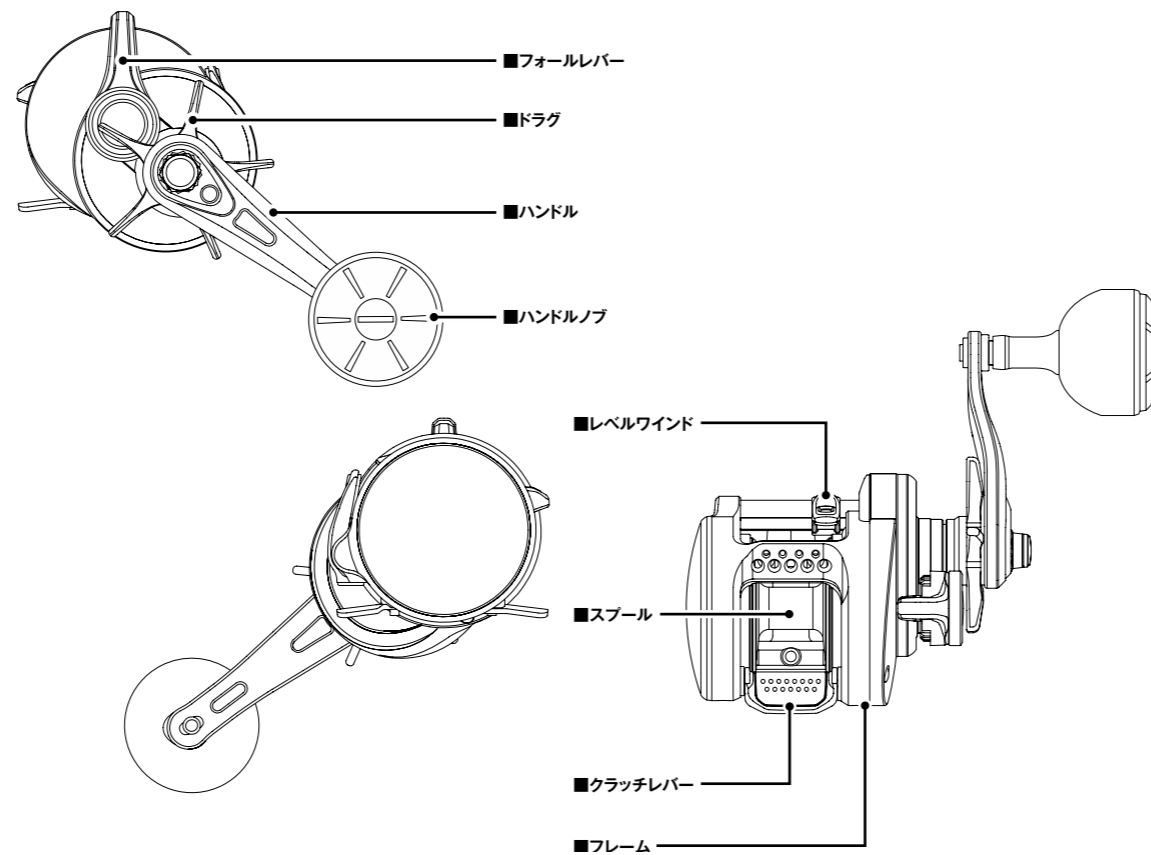

■フォールレバー設定方法

レバー操作域でのブレーキレンジを、強めたり、弱めたりできます。

まず初めに、下記の構造をご確認ください。フォールレバーは、レバーでメカニカルブレーキノブを回転させる機構です。ロックリングで、レバーをメカニカルブレーキノブに固定しています。固定位置を任意の位置に設定することでブレーキレンジを調整することが可能です。

※ロックリングはメカニカルブレーキノブではありません。
ロックリングを締めたり緩めたりしても、メカニカルブレーキ力は変わりません。

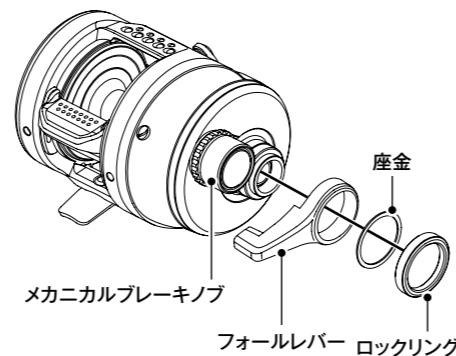
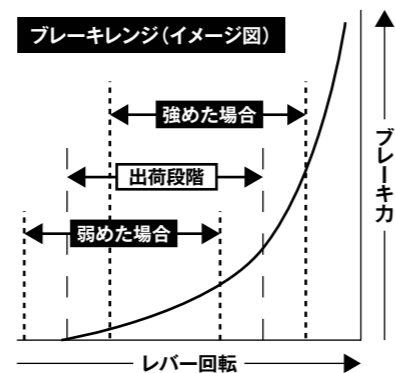

■応用編

※右ハンドルモデルを例に説明しております。
※ブレーキレンジを強く設定すると、レバーを最下部に回転させた際にも、ブレーキが掛かります。
※最大ブレーキ力の目安は、使用するタイラバジグの重さの1/3です。[例]60gのタイラバなら、20gのブレーキ力(約単3の乾電池1本分)
※強く締めこみすぎると破損の恐れがございますのでご注意ください。竿にリールを取り付け、水平状態で120gの重りをぶらさげて、落下しないようならば、締めすぎです。

【ブレーキレンジを強めたい場合】

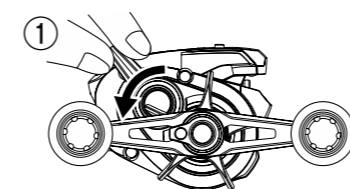

レバーを支えながら、ロックリングを、ハンドル回転と逆方向に回転させ緩めます。
※フォールレバーをメカニカルブレーキノブからスライドできる状態になります。
※ロックリングの緩めすぎは、脱落に繋がりますのでご注意ください。

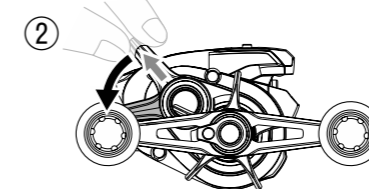

レバーを下部にスライドします。スライド量が大きいほど、ブレーキレンジは強まります。

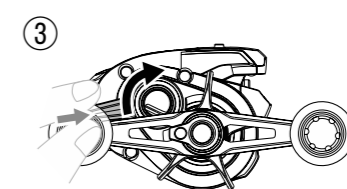

ロックリングをハンドル回転方向に回転させしっかりと締めこみます。
※レバーのガタツキがないことをご確認ください。
※ロックリングの締め込みが不十分だと、脱落に繋がりますのでご注意ください。

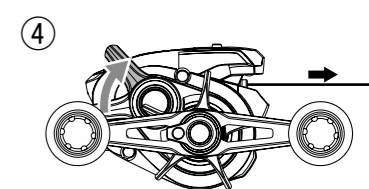

クラッチを切ります。レバーを回転させながら糸を引き出して、ブレーキカーブを確認してください。
※ブレーキレンジをさらに強めたい場合は、①~④を再度行ってください。

【ブレーキレンジを弱めたい場合】

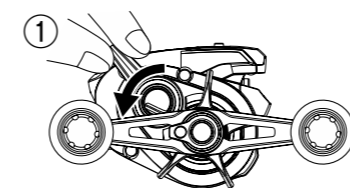

レバーを支えながら、ロックリングを、ハンドル回転と逆方向に回転させ緩めます。
※フォールレバーをメカニカルブレーキノブからスライドできる状態になります。
※ロックリングの緩めすぎは、脱落に繋がりますのでご注意ください。

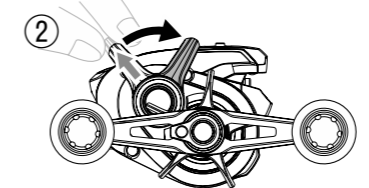

レバーを上部にスライドします。スライド量が大きいほど、ブレーキレンジは弱まります。

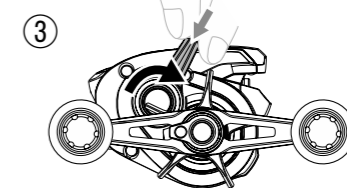

ロックリングをハンドル回転方向に回転させしっかりと締めこみます。
※レバーのガタツキがないことをご確認ください。
※ロックリングの締め込みが不十分だと、脱落に繋がりますのでご注意ください。

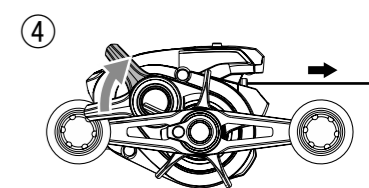

クラッチを切ります。レバーを回転させながら糸を引き出して、ブレーキカーブを確認してください。
※ブレーキレンジをさらに弱めたい場合は、①~④を再度行ってください。

■仕様

品番	ギア比	最大ドラグ力 (kg)	自重 (g)	糸巻量 PE(号-m)	最大巻上長 (cm/ハンドル1回転)	ハンドル長 (mm)	ベアリング数 (ボール/ローラー)
200HG	6.2	5.0	300	1-440、2-200	78	60	10/1
201HG	6.2	5.0	300	1-440、2-200	78	60	10/1
200PG	4.8	6.0	290	1-440、2-200	60	48	12/1
201PG	4.8	6.0	290	1-440、2-200	60	48	12/1

■オートリターンクラッチを搭載しておりますので、アンダーハンドキャストは可能ですが、オーバーハンドキャストには向かないタイプとなります。(ハンドルが回転しクラッチがONになる可能性があります。)

■スプール糸巻き部の溝は、それぞれ1/3、2/3を表しています。

■ご注意

PEライン0.8号等の細いラインを使用する場合は(1号以上表記のため0.8号ラインは推奨していない)、糸の巻きすぎ、片寄り、バックラッシュ等を行いますとスプールとフレームのすき間に糸が入り込んでしまう場合がありますのでご注意ください。

■PE専用スプールとなっておりますので、ナイロン等他の糸のご使用はお避けください。

■製品改良のため仕様及びデザインの一部を予告なく変更することがありますので、あらかじめご了承ください。

■使用方法・リールの準備 ※イラストは実際の製品と異なる場合がございます。

■スタードラグ

ハンドル側から見て、時計回りに（レフトハンドルは反時計回りに）回すことでドラグが締まります。

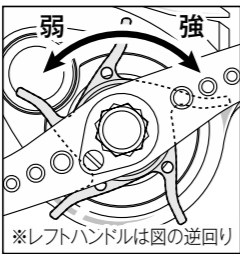

■ドラグの調整方法

ドラグとは、その強弱を調整することにより、急激な魚の引きに対し、スプールが逆転して糸切れ（ラインブレイク）を防ぐ機構です。又、その逆転時に発生する抵抗値をドラグ力と言います。

1. 実際に使用される竿にリールをセットし糸をガイドに通してください。
2. クラッチを“ON”の状態にして、想定されるファイティング時のロッドの角度を保って、図のように糸を引き出しながらスタードラグの締め付けを調整してください。その際、出来るだけ実際の状況に近づける為、対象とする魚の泳ぐスピードを想定して糸を引き出してください。

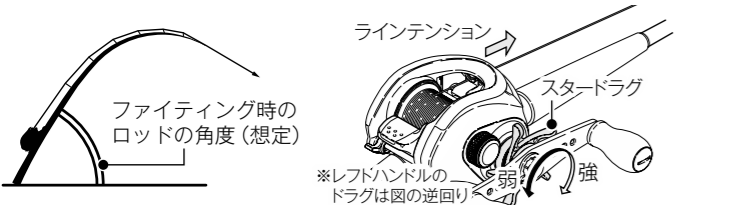

■クラッチ操作手法

親指でクラッチレバーを下に押すとクラッチが切れ、スプールはフリーの状態になります。カチッと音がするまで確実にクラッチレバーを押してクラッチを切ってください。

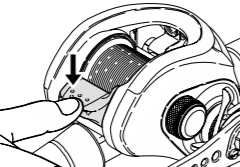

■エキサイトングドラグサウンドについて

エキサイトングドラグサウンドのドラグ音は、低ドラグ値に設定すると音が小さくなりますが、構造上必然的な現象であり故障ではございません。

■ハンドル着脱時のご注意

※ハンドル固定ナットはレフトハンドルの場合、逆ネジとなっておりますので特にご注意願います。

ハンドルの着脱をされる場合は次の手順で行ってください。

1. リテーナー固定ボルトを外す。
2. リテーナーを外す。
3. ハンドル固定ナット（レフトハンドルは逆ネジ）をめがねレンチなど（レンチは付属されていません）で外す。 ※取り付け時は逆の順番で行ってください。

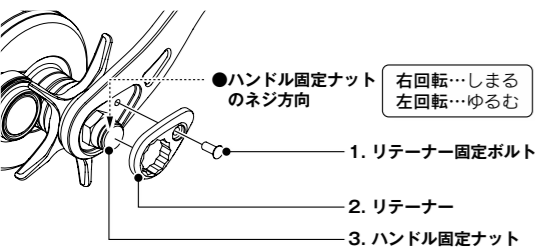

■スプール着脱方法

レバーを押し下げることで、本体Bのロックが解除され、開くことができます。釣りに使用される時や、持ち運びの時はレバーが上がってロックされている状態にしてください。 ※ライトハンドルのイラストで説明しています。

1. カムレバーを押し下げます。
 2. 本体Bを回転（スライド）させて開きます。
 3. 上下2本の固定ボルトを外します。
- ※本体Bユニット、スプール組の脱落には十分ご注意ください。
4. 本体Bユニット全体を引っ張り、取り外します。
 5. スプールを外に引き出すことで、スプールが取り外せます。

※これ以上の分解はしないでください。組み立てる際は、上の手順を逆に行ってください。本体Bユニットを本体に組み付ける際は、開閉スイッチが下がっていることを確認し本体Bユニットの穴と本体側の突起が一致するように組み付けてください。本体Bユニットが本体に対して傾かないように取り付けることでスムーズに組み付けられます。 ※本体Bユニットを本体へ組み付ける際、ギアどうしが噛み合っているのを確認後押し込んでください。ギアが乗り上げた状態のまま押し込むとギアが破損するおそれがあります。 ※本体Bユニットを本体に無理に押し込むと故障の原因になりますのでご注意ください。 ※本体Bユニットを本体に組み付ける際には、必ずメカニカルプレーキノブを緩めてください。

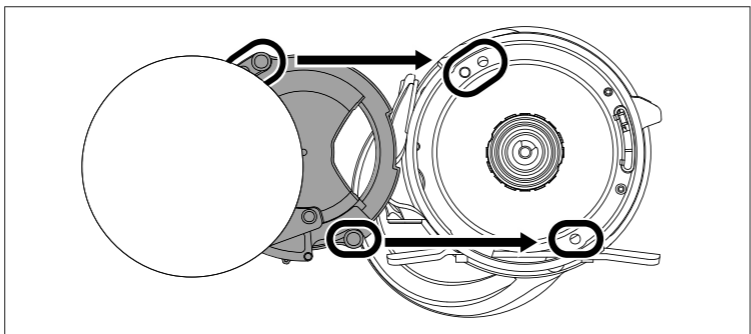
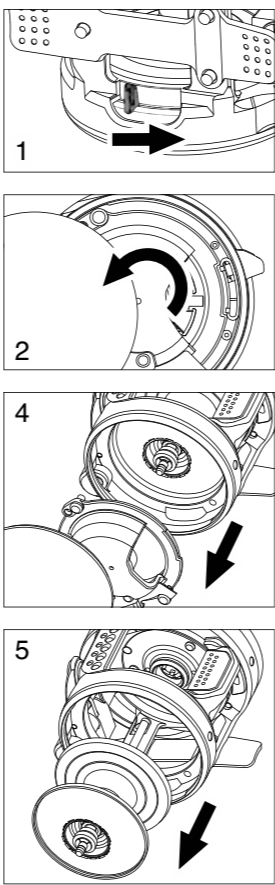

■ハンドルノブの取り外し方 ※イラストは実際の製品と異なる場合がございます。

■200HG、201HG

1. ノブの根元を手で押さえながら、コインでハンドルノブキャップをゆるめて取り外します。
2. ノブ内部のネジをゆるめて外します。

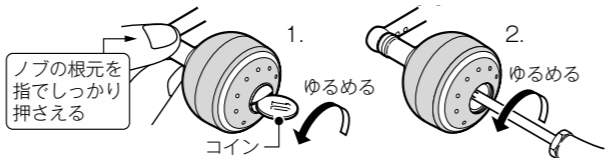

■200PG、201PG

1. 工具を引っ掛けてキャップを抜き取ります。（工具は付属されておりません。工具は当社夢屋商品に同梱されている工具をご使用ください。）
2. ノブ内部のネジをゆるめて外します。

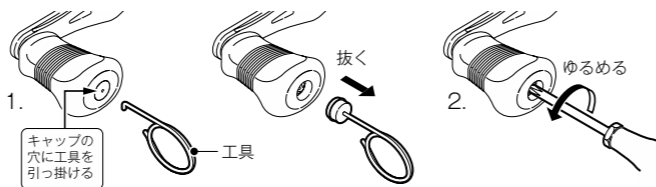

■お手入れ方法

特に海水・汽水域でリールをご使用された後は、錆や塩分の固着によるトラブルを防止するためにも、以下の要領で釣行後にメンテナンスを行うことをお勧めします。

① 必ず竿から外してください。

使用後は、必ず竿から取り外して、真水で水洗いしてから保管ください。例え、水洗いされても、竿とセットしたまま放置されますと、リールのフット部とリールシートのフード部に水が溜まり、腐蝕する恐れがあります。

② 水洗いしてください。

ドラグをしめ込んでから、ハンドルやクラッチ等の作動部を動かしながら、シャワー等の真水で、1～2分間水洗いしてください。（図a）スプールを取り外し、スプールのみを水洗いしていただくとともに効果があります。スプールに水分や汚れが残ったままリールに組むと、スプールフリーが悪くなりますので、必ずふき取ってから組み込んでください。 ※温水はグリスを洗い流す可能性があるためお避けください。また、同様の理由でリール本体を水没させないでください。

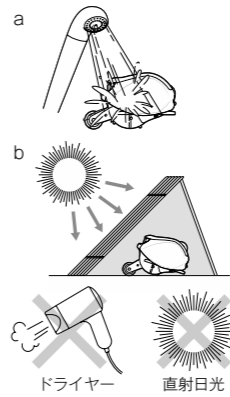

③ 乾燥させてください。

ハンドルやクラッチ等の作動部を動かしてよく水を切った後、ドラグをゆるめ、直射日光を避けて陰干ししてください。（図b） ※直射日光、ドライヤー等は内部のムレを引き起こします。 ※隙間に残った塩分や錆による固着を防ぐため、乾燥中は1日に1度はハンドルやクラッチ等、作動部を動かしてください。

④ 注油してください。

グリス、オイルは弊社純正品（下記参照）をお使いください。そうでない場合の品質は保証いたしかねます。ご注意ください。

SP-003H（メンテスプレーセット）	¥1,900
SP-013A（オイルスプレー）	¥1,050
SP-023A（グリススプレー）	¥1,100
SP-015L（ザルスリールオイルスプレー）	¥1,500

※最寄りの販売店にてお買い求めください。上記は2020年1月現在の品番及び税抜本体価格です。

《注油上のご注意》

リールオイル、グリスがハンドルノブに付着したまま長期間放置すると、ハンドルノブが膨潤する場合がありますので、付着した場合はウエスやティッシュペーパー等で必ずふき取ってください。図の注油箇所にはリールに付属の専用オイル、またはシマノリールオイルスプレーをまちがえないように噴霧してください。（シマノ以外のオイルは使用しないでください。）オイルはごく少量で充分です。特にベアリング部分は、あふれるようであればティッシュペーパー等で吸い取っておいてください。ドラグ部にはオイルは注さないでください。 ※イラストは実際の製品と異なる場合がございます。

■オイル、グリスUP箇所

本製品の優れた性能を維持するために、オイルとグリスを下図を参考にそれぞれ間違えないように噴射してください。

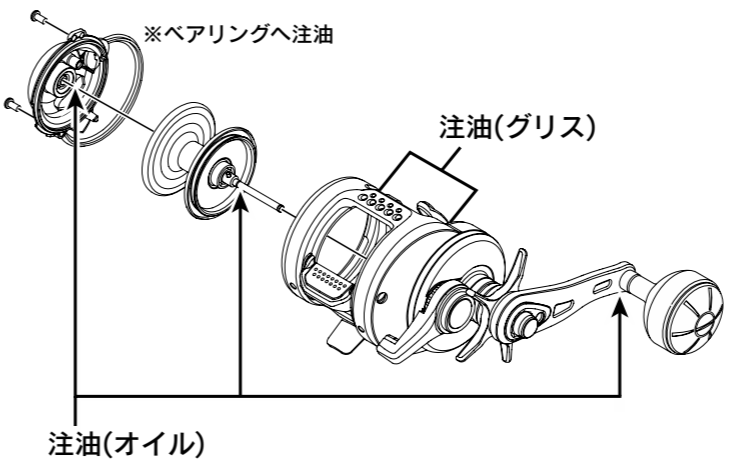

※分解は自己責任にてお願い致します。分解により生じた不具合につきましては保証致しかねますので、ご注意ください。

■安全上の注意 ご使用前に必ずお読みください。

注意

- 糸をリードするレベルワインドの所に指を近づけて、釣りをしないでください。指をはさまれてけがをするおそれがあります。
- ハンドルとボディの間に手をはさむと、けがをするおそれがあります。

- 糸が勢よく出ている時は、糸にふれないでください。糸で指を切るおそれがあります。
- メッキや塗装等の表面処理が剥がれたり、強い衝撃等により素材の表面が鋭利になった場合には、その部分に触れないでください。けがをするおそれがあります。
- リールを砂地に直接置いたり、海水につけたりしないようご注意ください。リール内部に砂や泥水が入ると、思わぬトラブルの原因となります。
- 根掛かりした時は、竿やリールで無理にあおらないで、手にタオル等の布きれを巻いて、できるだけ釣場に糸の残らないように引き寄せて切ってください。
- リールはていねいに扱ってください。移動時、特に放り投げや、バック内で他の道具との接触による破損には十分ご注意ください。
- キャストイングの時にはクラッチを切るのを忘れないでください。仕掛けが出て行かず、けがをするおそれがあります。
- リールを釣り以外の目的で使用しないでください。
- リールの回転部にはグリスや油が付いていますので、服を汚さないように注意してください。
- 幼児の手の届くところには置かないでください。予期せぬ事故やけがにつながるおそれがあります。

- 回転しているスプールには触れないでください。けがをするおそれがあります。

■サービスのご案内

本リールは精密部品で構成されていますので、下記注意事項を守ってお取り扱いください。

●ご使用上の注意

砂・泥・泥水はリールの大敵です。ご使用中、リールを砂地に直接置いたり、海水につけたりしないようご注意ください。リール内部に砂や泥水が入ると、思わぬトラブルの原因となることがあります。根掛かりした時には、竿やリールで無理にあおらないで、手にタオル等の布切れを巻いて、できるだけ釣場に糸の残らないように引き寄せて切ってください。リールはていねいに扱ってください。移動時、特に放り投げや、バック内で他の道具との接触による破損には十分ご注意ください。

●お手入れの方法

各部分に付着したゴミ、砂などは、真水に浸した柔らかい布でキレイに拭き取って十分乾燥させてください。また、水に浸して洗ったりしないでください。特に、シンナー、ベンジンなど揮発性溶剤は絶対に使用しないでください。ドラグ部分には、絶対にオイルを付けないでください。オイルが入ると、ドラグ力が低下することがあります。高温、高湿の状態では長時間放置されますと、変形や強度劣化の恐れがあります。長期保存される場合は、上記のお手入れを実施後、風通しの良い場所で保存するようにしてください。ご自分で分解・修理をされる場合は、部品のエッジ等で手を切らないようにご注意ください。

- 弊社純正品以外の取り付けによる不具合は保障いたしかねます。
- 不具合が生じた場合はそのままの状態でお買い上げの販売店へお持ちになり、詳しい症状をお伝えいただき、修理をご依頼くださいますようお願いいたします。
- 修理に出される時には、お買い上げの販売店へ現品をお預け願います。その際には必ず、修理箇所、不具合内容を具体的に（例／ストッパーが働かない）お知らせください。また、お近くにシマノ商品取扱店がない場合は、最寄りの営業所へお問い合わせください。修理品は部品代のほか工賃をいただきますのでご了承ください。商品の故障等によって生じる他のタックルの破損、紛失、釣行費等は保証できません。
- ご自分で修理をされる場合の部品や替えスプールのお取り寄せは分解図をご覧ください。製品名・商品コードもしくは製品コード・部品番号・部品名をご指定の上、お買い上げの販売店にご注文ください。内部の部品に関しましては、複雑ですのでリール本体ごと修理に出されることをお勧めします。例／製品名：ステラ 1000S 商品コード：02425 製品コード：SD83B012 部品名：スプール 部品番号：2

- 弊社ではリール、釣竿の補修用性能部品の保有期間を、製造中止後6年間としています。性能部品とは、その製品の機能を維持するために必要な部品です。修理対応期間を過ぎた場合は修理をお断りすることがございます。性能部品以外は製造中止後6年以内でも供給できない可能性があります。
- 商品コード / 製品コードの位置 取扱説明書・分解図・パッケージ底面部もしくは側面部に製品コードの上5ケタ及び商品コードを表示しています。又、製品には商品コードを表示しています。

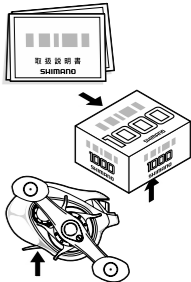

か い と り む さ し

買取武蔵

中古釣具の買い取り、販売、ロッド&リール修理メンテナンス。
お気軽にお問い合わせください。出張買取も致します。

LINE@

ID検索

@ktr634



即リプ

080-4295-9259

