

●回転しているハンドル、ローター等には、触れないでください。けかをすることおそれがあります。

安全上のご注意

⚠ 注意

- キャストインング (投げる) の時は、ペールを起こすことを忘れないでください。仕掛けが切れたり、思わぬ方向にとんで、周囲の人にけかをさせるおそれがあります。
- キャストインング (投げる) の時、ストッパーのある機種では、ストッパーをONにして投げてください。OFFにして投げると、ハンドル等が逆転し、手に当たりけかをするおそれがあります。
- ストッパーのある機種では、ストッパーをOFFにして釣っているハンドル等が逆転し、手に当たりけかをするおそれがあります。
- 糸が勢いよく出ている時は、糸にふれないでください。
- 糸で指を切るおそれがあります。
- メッキや塗装等の表面処理が剥かれたり、強い衝撃等により素材の表面が鋭利になった場合には、その部分に触れないでください。けかをすることおそれがあります。

各部の数々の機能・装備

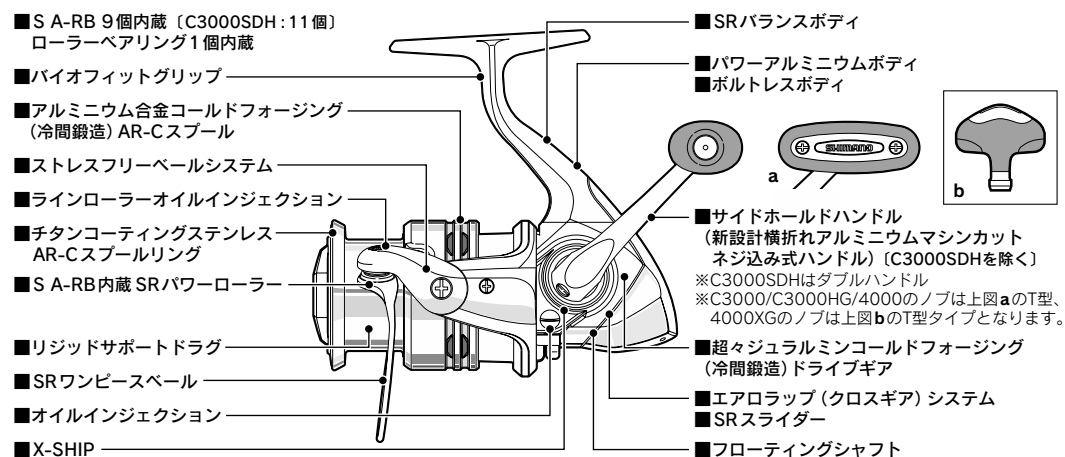

品番 商品コード 製品コード	ギア 比	ドラッグ力 (N/kg)		自重 (g)	最大巻上長 (cm/ハンドル 1回転)	ベアリング数 (ボール/ ローラー)	ナイロン 糸巻量 (lb-m)	PE 糸巻量 (号-m)	フロロ 糸巻量 (lb-m)
		実用	最大						
1000S 02688 5SD98B012	5.0	19.6 /2.0	29.4 /3.0	195	63	S A-RB 9 /1	2.5-140 3-100 4-90	0.6-140 0.8-100 1-70	2-170 3-95 4-75
1000PGS 02689 5SD98B013	4.3	19.6 /2.0	29.4 /3.0	195	54	S A-RB 9 /1	2.5-140 3-100 4-90	0.6-140 0.8-100 1-70	2-170 3-95 4-75
C2000S 02690 5SD98B019	5.0	19.6 /2.0	29.4 /3.0	200	66	S A-RB 9 /1	3-125 4-100 5-75	0.6-150 0.8-110 1-80	3-110 4-85 5-65
C2000HGS 02691 5SD98B020	6.0	19.6 /2.0	29.4 /3.0	200	79	S A-RB 9 /1	3-125 4-100 5-75	0.6-150 0.8-110 1-80	3-110 4-85 5-65
2000S 02692 5SD98D022	5.2	24.5 /2.5	39.2 /4.0	245	70	S A-RB 9 /1	3-125 4-100 5-75	0.6-150 0.8-110 1-80	3-110 4-85 5-65
2500 02693 5SD98E025	5.2	34.3 /3.5	88.2 /9.0	260	76	S A-RB 9 /1	2号-170m 2.5号-150m 3号-120m	1-320 1.2-220 1.5-160	2号-140m 2.5号-125m 3号-100m
2500S 02694 5SD98E027	5.2	24.5 /2.5	39.2 /4.0	255	76	S A-RB 9 /1	5-110 6-95 8-70	0.6-200 0.8-150 1-110	4-130 5-100 6-80
C3000 02695 5SD98E029	5.2	34.3 /3.5	88.2 /9.0	250	76	S A-RB 9 /1	2.5号-180m 3号-150m 4号-100m	1-400 1.5-270 2-180	2.5号-160m 3号-130m 4号-100m
C3000SDH 02720 5SD98E033	5.2	34.3 /3.5	88.2 /9.0	270	76	S A-RB 11 /1	5-110 6-95 8-70	0.6-200 0.8-150 1-110	4-130 5-100 6-80
C3000HG 02697 5SD98E032	6.0	34.3 /3.5	88.2 /9.0	250	88	S A-RB 9 /1	2.5号-180m 3号-150m 4号-100m	1-400 1.5-270 2-180	2.5号-160m 3号-130m 4号-100m
4000 02698 5SD98H040	5.2	58.8 /6.0	107.8 /11.0	310	83	S A-RB 9 /1	3.5号-170m 4号-150m 5号-125m	1-500 1.5-320 2-210	3号-190m 4号-145m 5号-115m
4000XG 02699 5SD98H043	6.2	58.8 /6.0	107.8 /11.0	315	99	S A-RB 9 /1	3.5号-170m 4号-150m 5号-125m	1-500 1.5-320 2-210	3号-190m 4号-145m 5号-115m

- 製品改良のため仕様及びデザインの一部を予告なく変更することがありますので、あらかじめご了承ください。
- ボールベアリングには、従来のA-RBをシーリングし塩分の浸入を減少させ、ソルトウォーターでの使用をより快適にしたS A-RBを使用しています。

- 標準付属品
取扱説明書・分解図・リール袋・糸止めシール・スプール調整ワッシャ (下図)
- 0.25mm×2枚
- 0.5mm×2枚

商品のお問い合わせ・アフターサービスのご案内

- 弊社の製品、部品には全てコードがついています。製品のコードにつきましては「仕様」に表示しています。また、部品につきましては分解図に載せています。製品の性能、スペック等のお問い合わせの際は「仕様」をご覧ください。 (例/製品名:ステラ1000S 製品コード:SD83B012)
- リールのメカニズムの説明には書面で表すにいたことがありません。手紙でのお問い合わせにつきましては、必ずお客様の電話番号をお書き添えくださるようお願いいたします。
- 修理に出される際には、お買い上げの販売店もしくは最寄りの販売店に現品をお預け願います。その際には必ず、修理箇所、不具合内容を具体的に (例/ストッパーが働かない) お知らせください。また、お近くにシマノ/商品取扱店がない場合は、最寄りの営業所へお問い合わせください。修理品は部品代のほか工賃をいただきますのでご了承ください。商品の故障等によって生じる他のタックルの破損、紛失、釣行費等は保証できません。
- ご自分で修理をされる場合の部品や替えスプールの取り寄せは分解図をご覧ください。製品名・商品コードもしくは製品コード・部

- 品番・部品名をご指定の上、お買い上げの販売店もしくは最寄りの販売店にご注文ください。内部の部品に関しては、複雑ですのでリール本体ごと修理に出されることをお勧めします。(例/製品名:ステラ1000S 商品コード:02425 製品コード:SD83B012 部品番号:2 部品名:スプール)
- 弊社ではリール、釣竿の補修用性能部品の保有期間を、製造中止後6年間としています。性能部品とは、その製品の機能を維持するために必要な部品です。修理対応期間を過ぎた場合は修理をお断りすることがございます。性能部品以外は製造中止後6年以内でも供給できない可能性がございます。
- 商品コード/製品コードの位置
取扱説明書・分解図・パッケージ底面
部もしくは側面に製品コードの上5ケタ及び商品コードを表示しています。又、製品には商品コードを表示しています。

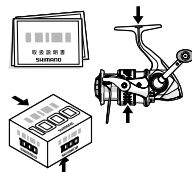

数々の機能・装備

X-SHIP

これまでシマノが注力してきたトータルの回転性能 (Super SHIP) に磨きをかけ、究極 (Extra) の形に進化したのがX-SHIPです。回転性能の心臓部であるギアシステムを一から見直し、ギアの大径化と最適配置、歯面精度や支持剛性の向上、回転抵抗の排除を行うことで究極の回転性能を実現。異次元の回転軽さ、高感度、圧倒的なパワーを得て、シルキーかつスムーズなフィーリングを更に高めることに成功しました。まさに次世代リールの新基準です。

AR-Cスプール

AR-Cスプールは今までのスプール形状の常識を覆した画期的なスプール形状です。今までのスプール形状は飛距離を追求すれば、『順テーパー形状』が良く、トラブルレスを重視すると『逆テーパー』が良いとされてきました。この2つのキャストリングにおける重要な目的を同時に達成する為に生まれたのが新設計『AR-Cスプール』です。ご覧のとおりスプール前ツバリング (AR-Cスプールリング) は特殊な形状をしており、この効果によりキャスト時にラインの放出がベストな状態に整えられます。この『ライン整流効果』により、飛距離を犠牲にせずにトラブルレスを達成しているのです。スプールの形状は何万回ものキャストテストにより確認を行い、キャストにおけるライン放出の抵抗を減らすこと、ライントラブルを減らすことを理想的に実現した形状になっています。

イーージーメンテナンスシステム (ボディ+ラインローラーオイルインジェクション)

従来のボディオイルインジェクションに加え、ラインローラー部に組み込まれたボールベアリングに、直接オイルを注すためのメンテナンスホールを新たに追加。シマノ純正オイルスプレーをワンタッチするだけでローラーの性能を常に最善のコンディションに保つことが出来ます。

フローティングシャフト

ハイパワーのポイントとなるフローティングシャフトは、今までリール回転時にこすっていたメインシャフトとピニオンギアの関係に、非接触部分を大きく取ることで摩擦を大きく軽減しています。

ストレスフリーペールシステム

大きく開くペールをクリック音と共に確実にロック。更にローターの回転に最適なブレーキを掛けることで、キャストの反動によるローターの回転を防止。フルキャストしても不意にペールが返る心配がありません。

エアロラップ (クロスギア) システム

スプール上に整然と密にラインを巻き上げることで、ラインの放出抵抗を減少させ、キャストフィーリングが向上するとともに、エアロラップシステムの回転効率の良さがリールの回転フィールを滑らかにします。

SRスライダー

極限までシャフト上下のクリアランスを詰めることによってスプール上下のたつきを抑え、スプールの糸巻形状が安定します。

超々ジュラルミンコールドフォージング (冷間鍛造) ドライブギア

超々ジュラルミンをコールドフォージング (冷間鍛造) した高精度で耐久性に優れたドライブギア。大径から生まれるゆとりがパワーを発揮します。

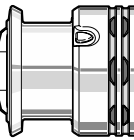

SRバランスボディ

3D解析技術により、リールの脚の前後で重量配分を均等にしました。これによりリールの持ち重り感を減少し、キャスト時の繰り返しにおいてストレスを軽減します。

SRワンピースペール

ペールはステンレス一体成型による、継ぎ目のない形状。冷間鍛造により硬く傷つきにくい強度を実現しました。また極細形状により、ペールオープンの状態からリーリングへの移行時のラインと金属の摩擦を減らしてラインの滑りを良くし、ライントラブルが減少しました。

リジッドサポートドラッグ

獲るために不可欠な機能であるドラッグ性能の中でも、ラインを送る時のスプールの首振り締め出すことで、テンションのフラット性を高めました。スプールのメインシャフトによる支持を構造的に強固にすることで、遊びやふらつきを抑え、ラインの出発点がスプールの最前部や最後部に行っても安定したラインの送り出しを可能にします。また、メリハリのあるクリック音を持たせながらもクリック自体のテンションを抑え、究極のテンションのフラット性を追求しています。

ウォータープルーフドラッグ

微調整が可能で操作性にすぐれたマイクロクリック機構付ウォータープルーフドラッグです。雨天や潮をかぶるなどの過酷な条件下でもドラッグ性能が変化しません。

S A-RB

すべてのボールベアリングに、新設計のシールドタイプS A-RBを採用。従来のA-RBの側面に防錆素材でシーリングし、塩水の浸入を減少。A-RB処理によるベアリングの防錆性はもちろん、ベアリング内部に浸入した塩分の結晶化による「塩噛み」をも減少させ、ソルトウォーターでの使用をさらに快適なものにしています。(9個内蔵、C3000SDHのみ11個内蔵)

パワーアルミニウムボディ

高強度、高耐久の金属材料のアルミニウム合金をマシンカットすることで高精度も実現しました。

ボルトレスボディ

スーパーストッパーII (ローラーベアリング1個内蔵)

バイオフィットグリップ

夢屋パーツ取り付け可能

《夢屋タイプ》

品番	スプール	ドラッグ ノブ	リール スタンド	ハンドル スクリュウ キャップ	ハンドル	ハンドル ノブ
1000S 1000PGS C2000S C2000HGS	S-11	D-1	C	HC-1	H-1	A
2000S 2500 2500S C3000 C3000SDH C3000HG	S-4		D	HC-2	H-2	A
4000 4000XG	S-12		D	HC-2		A

※詳細はシマノホームページでご確認ください。

海水使用OK

シャワー洗浄OK

使用後はシャワーでの洗浄が可能です。水中には浸けないようにしてください。

このたびはシマノ・ツインパワーシリーズをお買い上げいただき、まことにありがとうございます。また極細形状により、ペールオープン状態からリーリングへの移行時のラインと金属の摩擦を減らしてラインの滑りを良くし、ライントラブルが減少しました。



か い と り お さ し

買取武蔵

中古釣具の買い取り、販売、ロッド&リール修理メンテナンス。
お気軽にお問い合わせください。出張買取も致します。

LINE@

ID検索

@ktr634



即リプ

080-4295-9259



